

竹とんぼ

—身近な竹で遊んでみよう!—

【所要時間 2~3時間】

トピックス

誰もが一度は作って飛ばしてみたいのが「竹とんぼ」でしょう。竹とんぼは日本各地でいろいろな作り方が伝えられています。その一例として、羽根と心棒と一緒に飛ぶ竹とんぼを作ってみましょう。

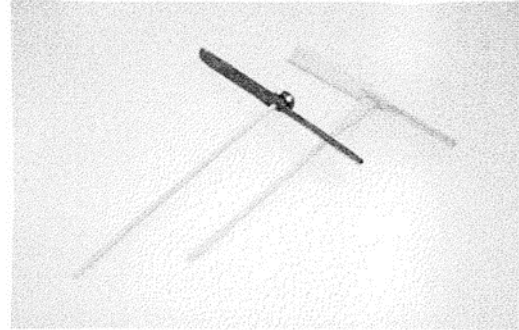

場所は

研修室7室（第1~3、6~9研修室）
＜第4・5・10研修室はカーペット敷きのため使用できません。＞
講堂・体育館
ふれあい炊飯場食事棟
ロマン炊飯場食事棟

準備物品は

- 自然の家で準備できるもの
竹割りなた 切出し小刀 きり
竹のこぎり 工作用トレー
- 団地で準備するもの
真竹・モウソウ竹 木工用ボンド
＜竹とんぼ材量（注文可）＞

作り方

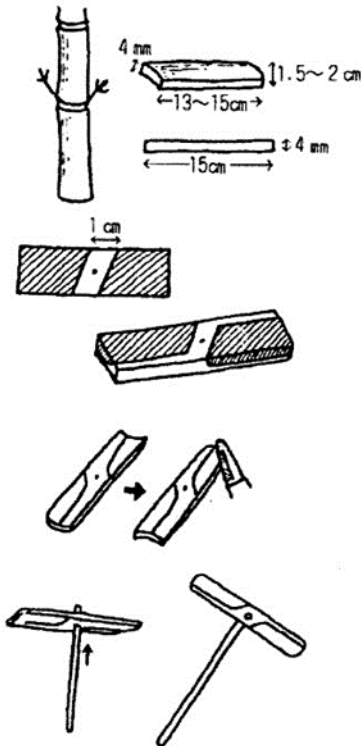

① 事前準備

- ・事前にナマの真竹を、必要な長さに寸法を取り持参するか、竹とんぼ材料を注文していただきます。
羽根 長さ 13~15cm 心棒 長さ 15cm
幅 1.5~2cm 幅 4mm
厚さ 4~5mm

- ・竹とんぼの材料を注文した場合は、食堂事務室で材料を受け取り、実施場所へ運びます。
- ・竹を持参する場合は、竹のこぎり・竹割りなたで羽根と回転棒を切り取ります。

② 目印つけ

- ・材料の中心に目印をつけ、目印を中心に6~7mm程の間隔の平行線を引きます。

③ 削り

- ・両面ともできるだけ薄く、ていねいに削ります。
- ・紙やすりで仕上げるときれいになります。

④ 穴開け

- ・中央の目印に穴を開けます。
- ・長さ15cmくらいのものを丸く削って、心棒の部分を作ります。
- ・心棒を穴にしっかり差し込み、飛び出した部分を削り取ります。（木工用ボンドで固定）

⑤ 仕上げ・後片付け

- ・飛ばしながら羽根の重さや心棒とのバランスを、削ったり切ったりして調整してください。
- ・削りかすなどは可燃物扱いとなります。